

【資料1】令和6年度整備工事概要 (主にハード面)

網野銚子山古墳 ★

■サインのスタンス

- 1, サインの仕様は史跡や景観に配慮したものとする。
- 2, 地域学習・生涯学習の観点から幅広い層に利用・理解しやすい表示方法とする。
- 3, 活用の観点から来訪者の利便性にも配慮する。

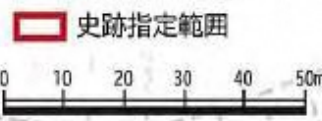

- ① ガイダンス施設内パネル等
- ② (史跡説明板) 網野銚子山古墳概要
- ③ 墳丘の葺石
- ④ 段築と埴輪
- ⑤ 立地と潟湖
- ⑥ 小銚子古墳 (第一古墳)
- ⑦ 寛平法皇陵古墳 (第二古墳)

- ① ガイダンス解説パネル
- ②~⑦ 新設説明板
- ①~④ 新設誘導サイン
- 削減した看板
- ★ 既存説明板の撤去
- ★ 既存説明板の利用

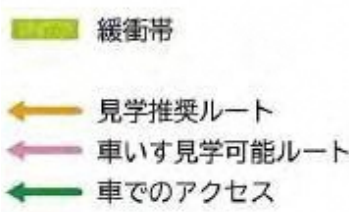

- ① 網野銚子山古墳駐車場
- ② 網野銚子山古墳
- ③ 駐車場/トイレ/(ガイダンス施設)
- ④ 小銚子古墳/網野銚子山古墳/駐車場・トイレ

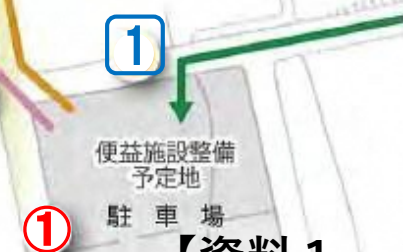

●解説パネル【史跡地外】

内容は必要最低限にとどめ、詳細はガイダンス施設内の解説パネルで補完。

①ガイダンス施設内パネル等

形態：ガイダンス施設の壁面に貼り付けるパネル式

内容：網野銚子山古墳の詳細な解説・周辺史跡との関連を地図も示して解説

●説明板【史跡地内】

②史跡説明板・網野銚子山古墳（指定名称：銚子山古墳）

形態：石造設置型（版面120×60cm）

内容：網野銚子山古墳の概要・史跡の範囲等文化財保護法に基づいた説明

③墳丘の葺石

形態：小型の石造設置型（版面60×40cm）

内容：葺石について

④段築と埴輪

形態：小型の石造設置型（版面60×40cm）

内容：段築の形状についてと丹後型円筒埴輪について

⑤立地と潟湖

形態：石造設置型（版面70×60cm）

内容：墳頂部から見える範囲の古代の様子について
潟湖イメージ図や空撮画像を交えて

⑥小銚子古墳（指定名称：第一古墳）

形態：傾斜のある背の低い擬木製（版面60×40cm）

内容：小銚子古墳についての概要

⑦寛平法皇陵古墳（指定名称：第二古墳）

形態：傾斜のある背の低い擬木製。（版面60×40cm）

内容：寛平法皇陵古墳・石枕について

※しわ榎については既存看板を残し、
地面に跡地の明示を行う

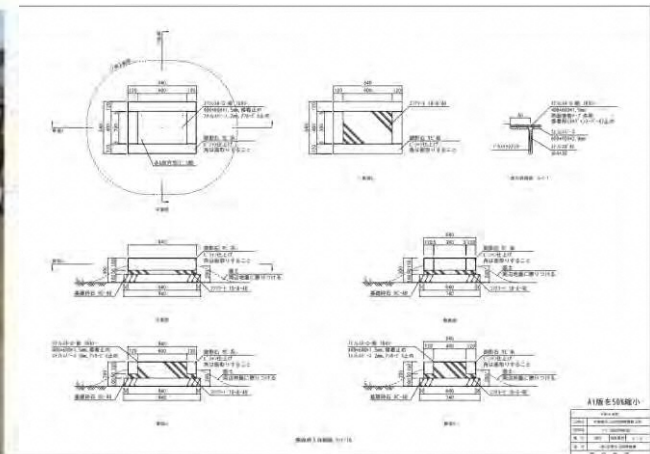

石造設置型看板
（基礎なし）
（②③④⑤）

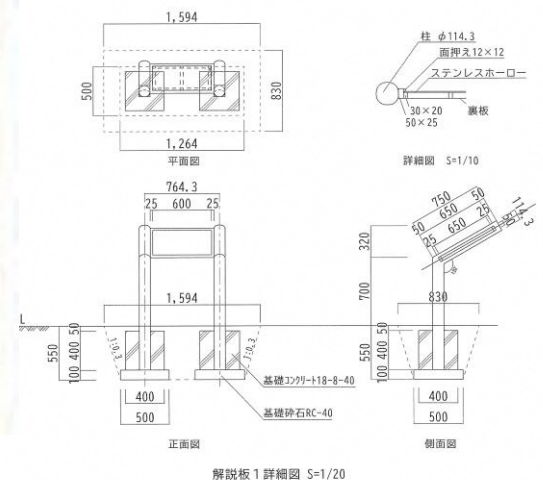

傾斜看板
（⑥⑦）

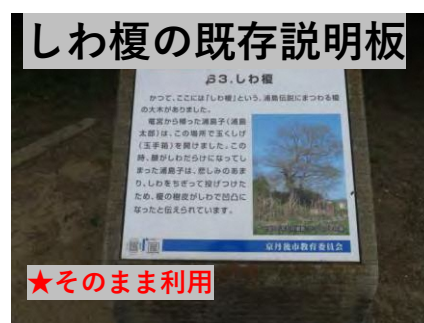

【参考】既存解説看板



網野銚子山古墳
説明板②

誘導サイン

③



小銚子古墳

小銚子古墳の説明板⑥



寛平法皇古墳

しわ榎の明示

寛平法皇古墳の説明板⑦

■ 誘導サイン

擬木製。駐車場周辺2基・史跡地内2基（合計4基）を予定。

【史跡地外】

- ① 網野銚子山古墳駐車場 ※駐車場入口表示を
- ② 網野銚子山古墳

【史跡地内】

- ③ 駐車場／トイレ／（ガイダンス施設）
- ④ 小銚子古墳／網野銚子山古墳／駐車場・ト

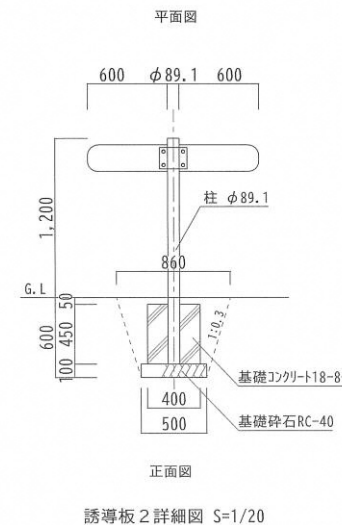
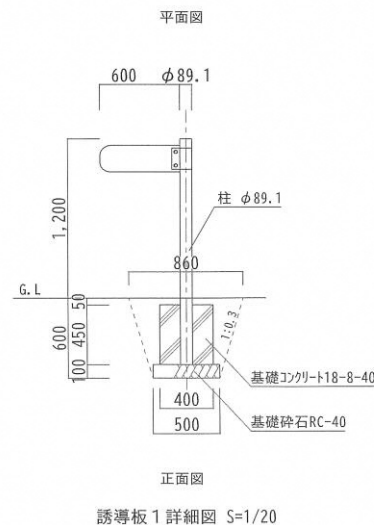

誘導サインイメージ



●埴輪列の復元

発掘調査図面を基に、1段目テラスくびれ部付近（葺石復元上部）に復元埴輪（2種15基）と礫敷を復元する。埴輪はFRP製にて複製型を作成し、幅500mm角・深さ300mmのコンクリート製基礎にて自立させる。礫敷の石材は購入石とし、二和土（真砂土+消石灰8%）土厚300mmにて施工。石材の規格・割合は監督員の指示を受けて決定、施工前に1㎡の仮置きを行い、監督員の指示のもと施工する。

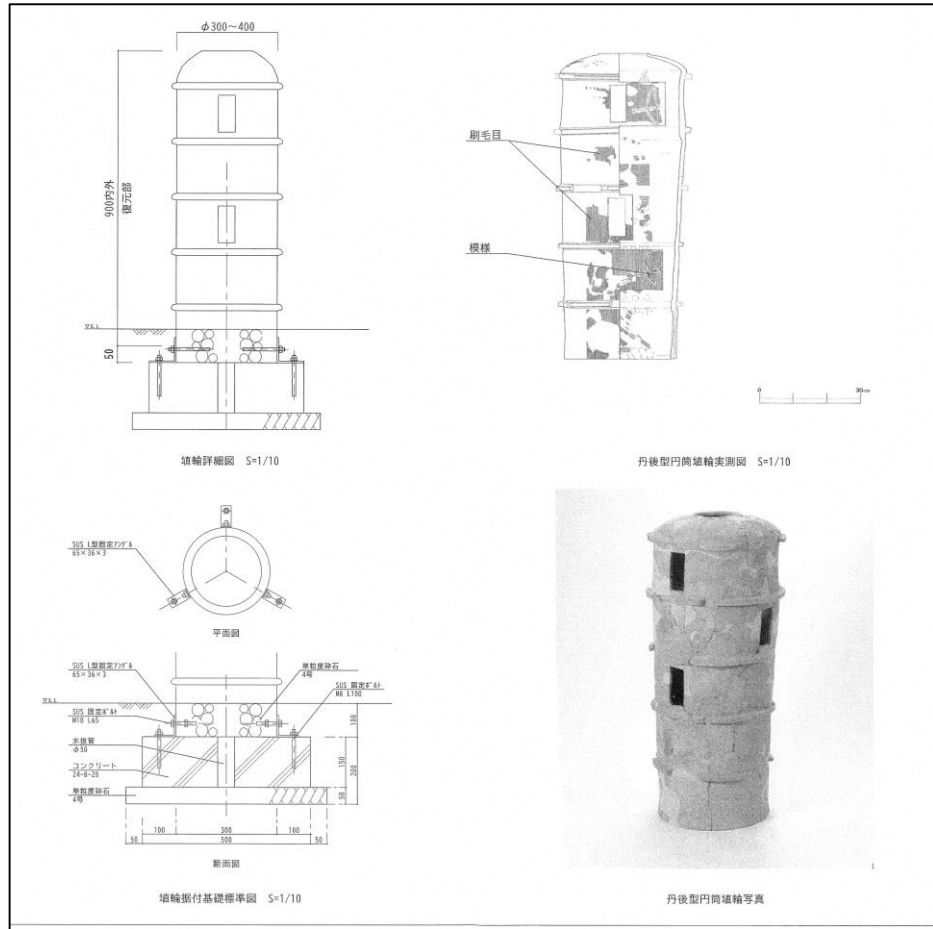

復元埴輪工詳細図

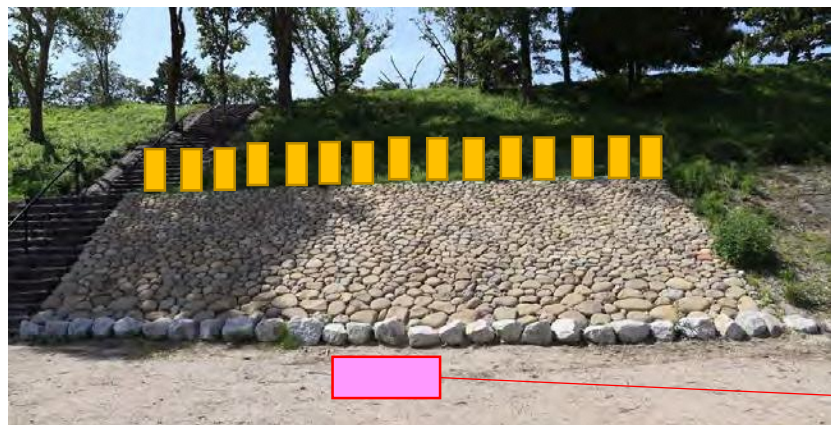

説明板③

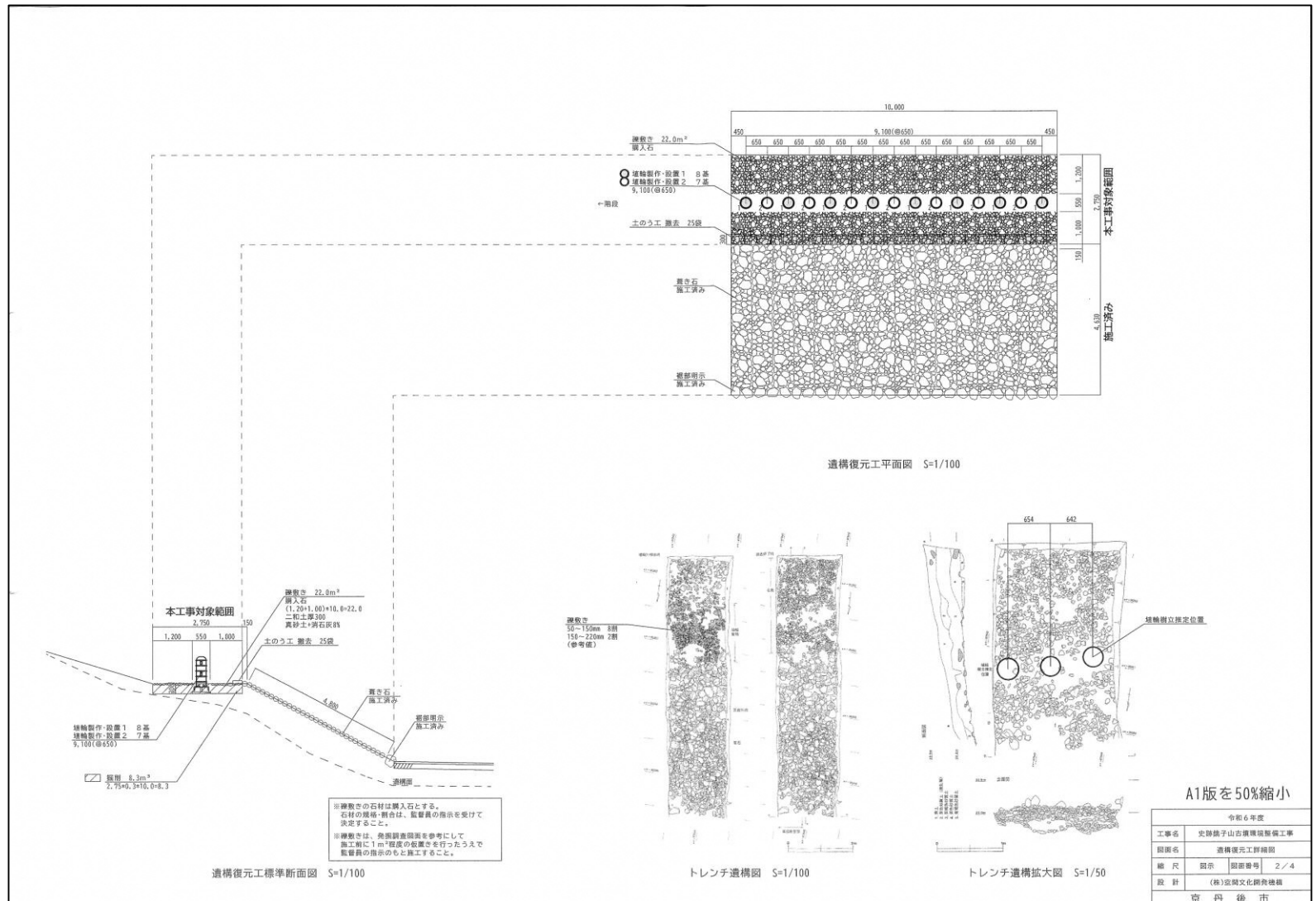

埴輪設置位置・礫敷詳細図

● 駐車場・ガイダンス施設

【駐車スペース】

大型バス : 4台
 普通自動車 : 24台
 車椅子対応 : 2台
 二輪車 : 7台

① は駐車場入口
 看板を兼ねる

接続道路傾斜とバス転回余地の
 関係から入口の位置を変更。

駐車場入口変更をうけ、ガイダ
 ンス施設の位置を変更。

男・女・ユニバーサルトイレ各1設置。

休憩用ベンチは、史跡に向けて設置する
 とともに、室内にも椅子を設置予定。

ガイダンス施設から史跡側出入口まで点字ブロック敷設。

通路施工一部に葺石復元に使用した葺石の残りを使用予定。

※価値を損なわないよう保護したうえで使用

ガイダンス施設内の解説パネルは、
 網野銚子山古墳の詳細な解説や
 周辺史跡との関連を地図も示して解説。

ガイダンス施設内の解説パネル案
 については【資料4】参照。

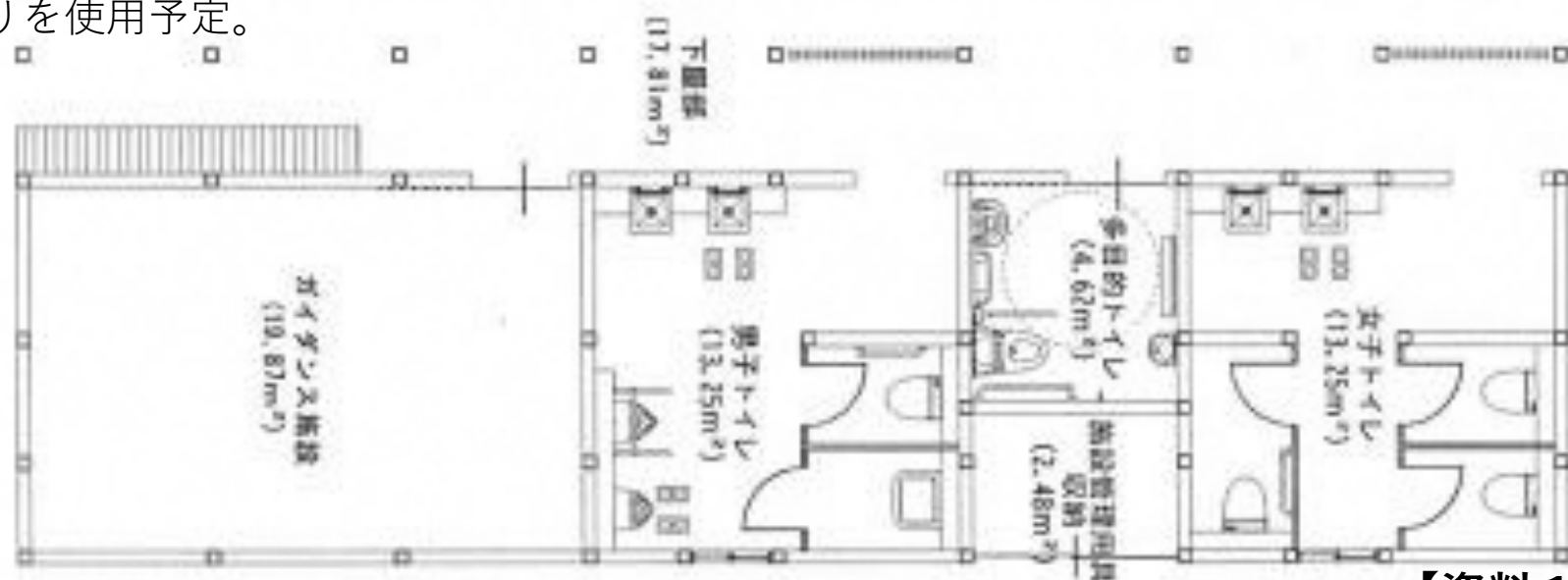

●史跡外誘導サイン案（集約版）

- 各方面からの想定ルート
- ：車両ルート
 - ：アミティルート
 - ：網野駅ルート
 - ①～⑤：サイン掲出検討箇所



ルートを舗装道路上で絞り込み、集約。
 看板設置数も減した案。
 削除した網野南小学校ルートや看板設置
 が少ないアミティルートは、「京丹後歴
 史文化めぐりマップ」のコース機能
 を使って補完予定。

●史跡外誘導サイン案（車両用）

① 網野橋東カーブ ※**保留**

網野橋東にある市所有地に御陵交差点まで直進、右折の表示。車歩兼用。



② 府道53号線 本覚寺前

既存看板を流用し西面は車両誘導（駐車場誘導）、東面は歩行者誘導
車歩兼用



③ 本覚寺前

既存看板を流用。歩行者と自転車用。



④ 府道53号交差点 ※**新設**

交差点歩道上のどちらかに両面看板で駐車場と明示（車両用）



⑤ 側道T字路交差点 ※**新設**

進行方向右手斜め正面路上。駐車場までの方向と距離を表示

